



高速かつ効果的なインパクト洗浄

アルファ・ラバル TJ MultiJet 50 回転式ジェット・ヘッド (4 ノズル)

用途

Toftejorg MultiJet 50 回転式ジェット・ヘッドは設定時間内に規定パターンのインパクトで 3D の規定パターンで洗浄を行います。本機器は自動装置で、タンク洗浄の品質を保証する確実な手段です。本機器は 250 ~ 1,250 m³のタンクや容器の処理、保存や輸送に適しています。

動作のしくみ

洗浄液の流れによってノズルが垂直軸ならびに水平軸の周りをギア回転します。まず、ノズルがタンク内面に粗いパターンを描きます。次に、8 サイクル循環して完全なパターンになるまでパターン間隔が徐々に密集してきます。



テクニカルデータ

潤滑: 洗浄液による自己潤滑

最大投入長: 9 ~ 26 m

インパクト投入長: 5 ~ 14 m

圧力

使用圧力: 3 ~ 12 bar

推奨使用圧力: 5 ~ 6.5 bar

洗浄パターン

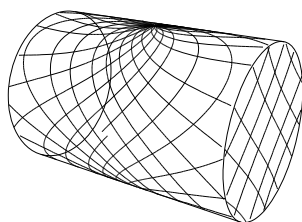

初動サイクル

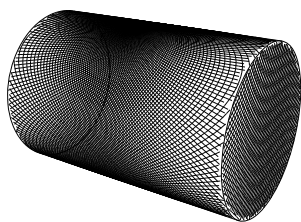

フル・パターン

上の図は円筒横置き容器の洗浄パターンを示しています。最初のパターンと完成したパターンの差は洗浄密度を上げるために利用できる追加サイクルの数で示されます。

証明書

2.1

物理データ

材質

1.4404 (316L), PTFE, PVDF, PEEK, 炭素, ETFE, TFM.

表面仕上げ: マット

温度

最高使用温度: 95° C

最高環境温度: 140° C

重量: 12.2 kg

接続

メスネジ部標準仕様: 2" Rp(BSP) または NPT、メスネジ

注意!

ガス排気と空気放散には用いないでください。

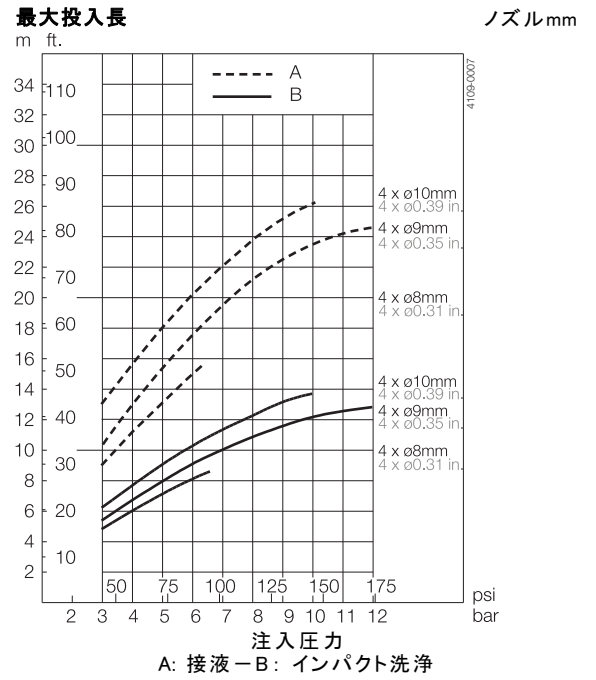
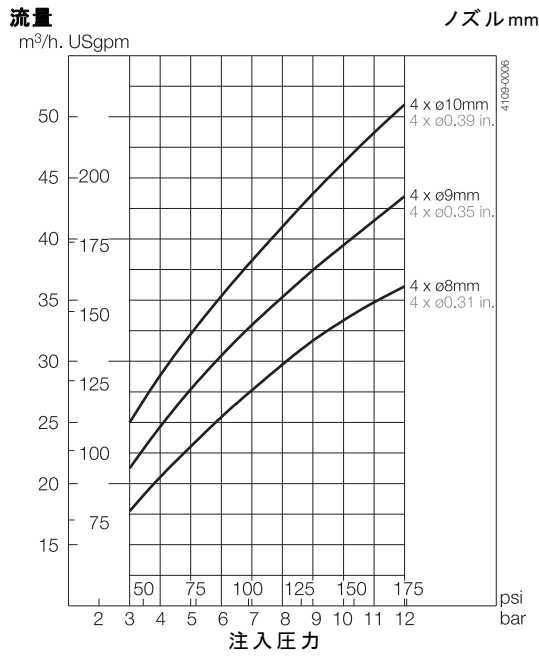

流量

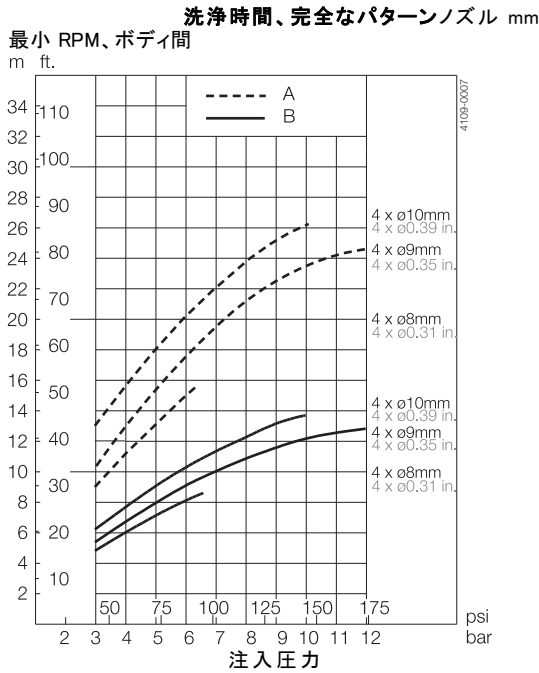

寸法 (mm / inch)

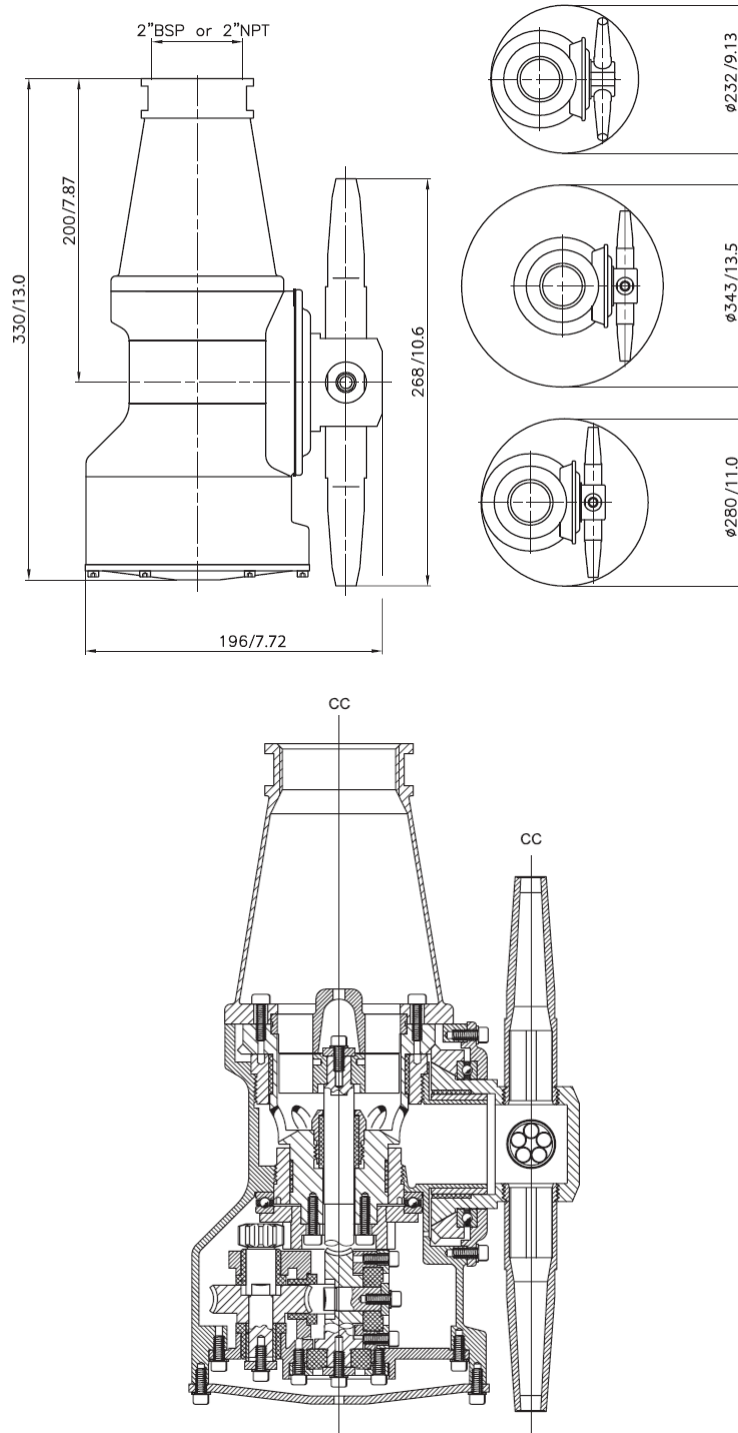

標準仕様

ノズルの径の選択により要求圧力でのジェット・インパクトの長さおよび流量を最適化できます。また Toftejorg MultiJet 25 は PEEK インペラーでも利用できます。1" ISO、1" ANSI、1 1/2" ISO 乳業用パイプまたは 1 1/2" SWG パイプ用シーリング付き溶接アダプターは付属品としてお付けできます。

ご注文方法

ノズルのサイズ、インレット/ガイドの構成と接続を指定してください。また用途の適切性も確認してください。サイズ/選択および設置の図面はアルファ・ラバルの「タンククリーニング

機器の選択ツール」でご利用いただけます。

オプション

3D の行程を確認する電子回転センサー

TRAX シミュレーション・ツール

TRAX は、Toftejorg MJ50 の特定タンクまたは容器内での動作をシミュレートする独自のソフトウェアです。

シミュレーション PPI00381EN 0910 アルファ・ラバルは、外観・仕様は予告なく変更することがあります。アルファ・ラバルへのお問い合わせアルファ・ラバルの全国のお問い合わせ先は www.alfalaval.com でご覧ください。湿潤強度、パターンメッシュ幅、クリーニングジェット速度などの情報をご確認いただけます。この情報を使用して、タンク洗浄機器の最適位置および導入する流量、時間、圧力の適切な組み合わせを判断することができます。

多様な用途に対応する様々な洗浄シミュレーションを含む TRAX デモは、タンク洗浄用途の基準および文書として用いることができます。TRAXシミュレーションは、ご要望に応じて無料で利用可能です。

湿潤強度

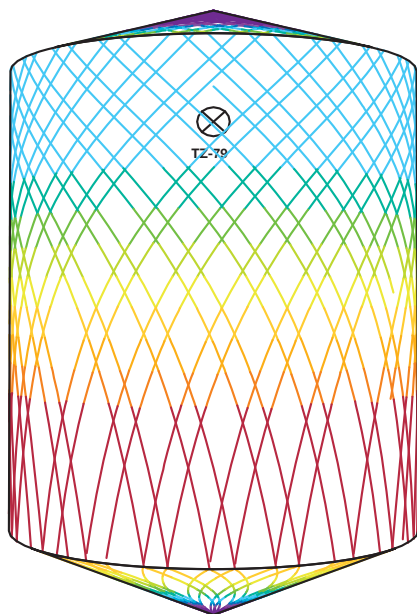
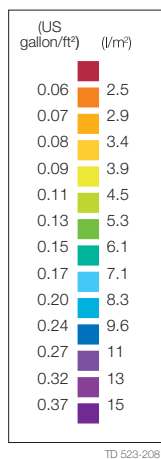

D8m H10m, Toftejorg MJ50, 4 x ø10mm 0 % 時間 = 5.5 分、水消費量 = 2565 l



D8m H10m, Toftejorg MJ50, 4 x ø10 mm, 0 % 時間 = 23.3 分、水消費量 = 10868 l

ここに記載されている情報は、発行時点で正しいですが、予告なく変更されることがあります。ALFA LAVAL は、Alfa Laval Corporate AB が所有する登録商標です。

アルファ・ラバル社の問い合わせ先

すべての国の詳細な連絡先は
 当社のウェブサイトです。絶えず更新されています。
www.alfalaval.comにアクセスして
 直接情報を入手してください。